

ヤッセンボー

Model & Diagrams by oriken(Norihiro Ota)

創作: 2016/06

作図: 2017/06

推薦用紙: 25cm×25cm以上

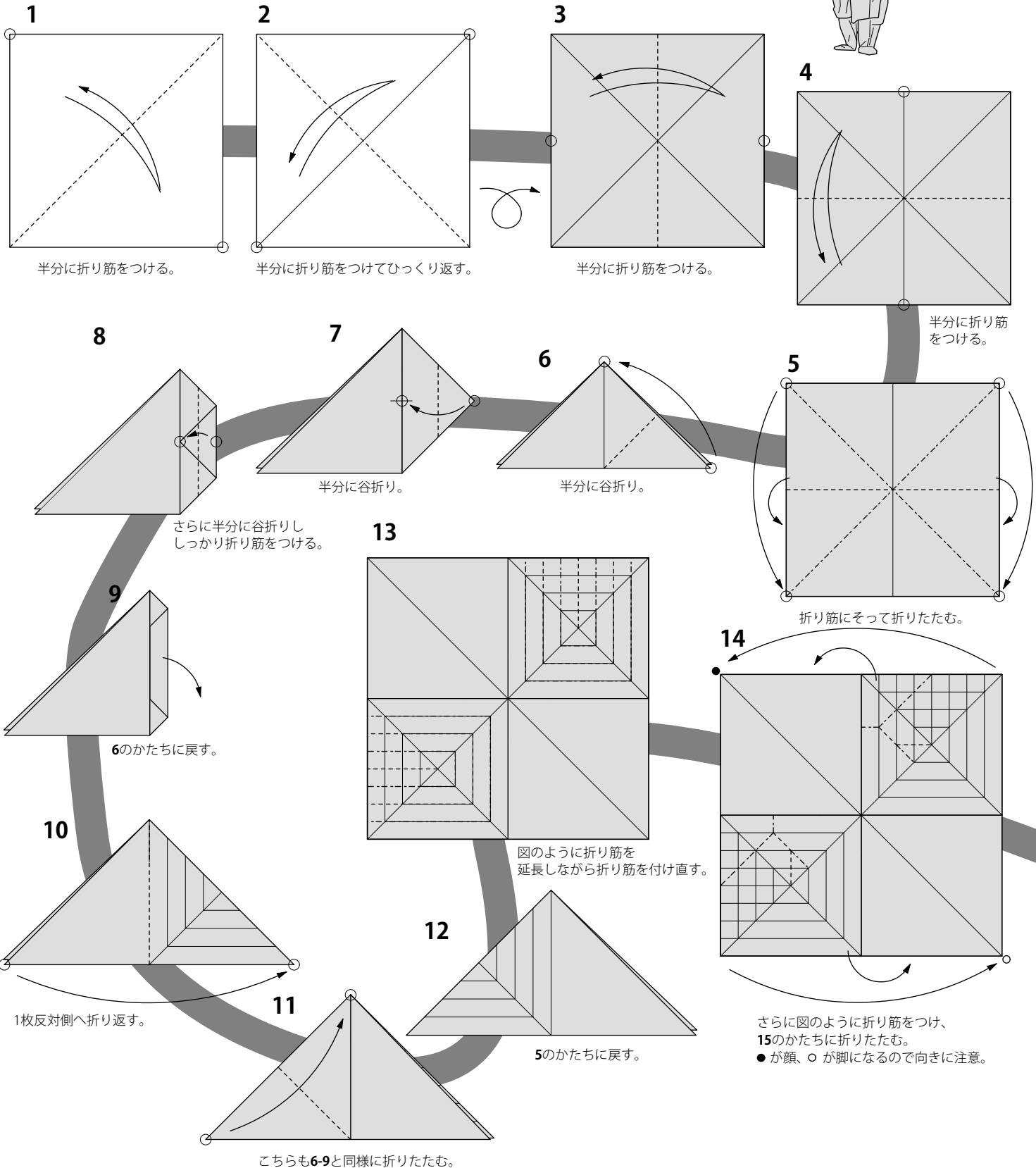
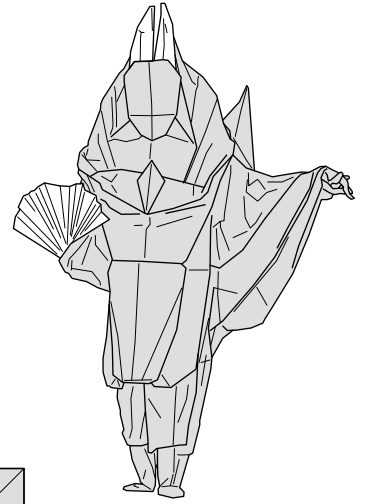

25

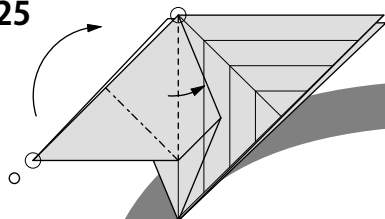

開きながら正方形に折りたたむ。

26

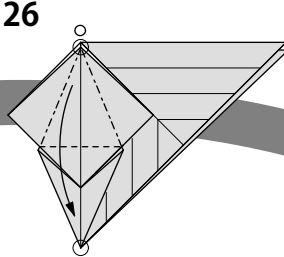

開きながら折りたたむ。
こちら側が脚になる。

27

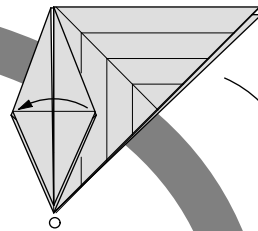

頭と足部分を折りたたみながら次の図のように開く。

24

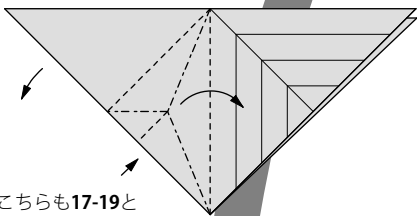

こちらも17-19と同様に折りたたむ。

29

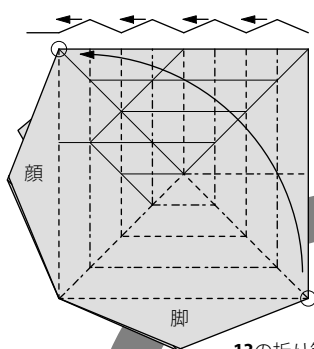

13の折り筋にそって蛇腹状に折りたたむ。
裏面も合わせて折る。

28

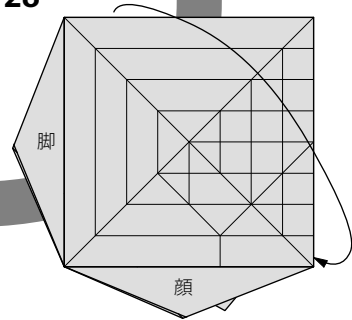

ひっくり返す。

23

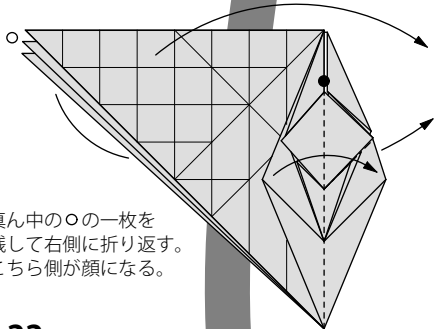

真ん中の○の一枚を残して右側に折り返す。
こちら側が顔になる。

途中

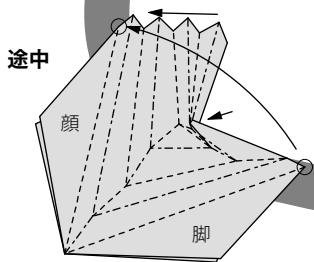

30

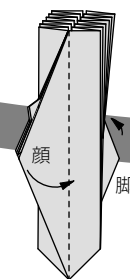

顔・脚ともに半分を折り返して左右対称に戻す。

31

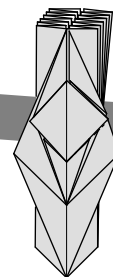

ひっくり返す。

22

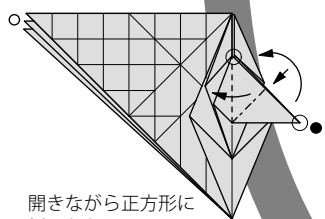

開きながら正方形に折りたたむ。

21

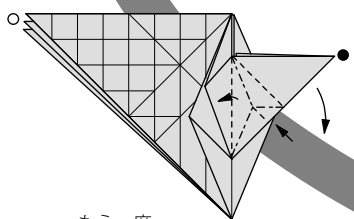

もう一度17-19と同様に折りたたむ。

15

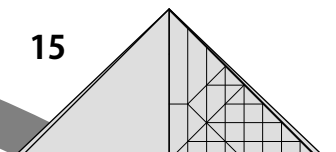

ひっくり返す。

20

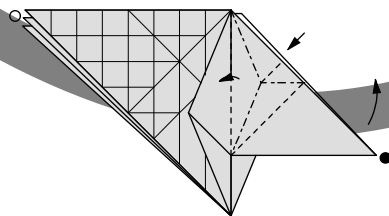

17-19と同様に折りたたむ。

19

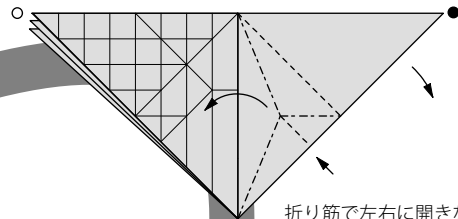

折り筋で左右に開きながら潰すように折りたたむ。

16

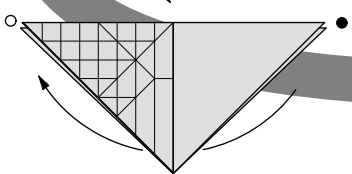

奥の1枚を右へ折り返す。

17

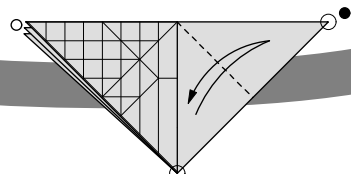

半分に折り筋をつける。

18

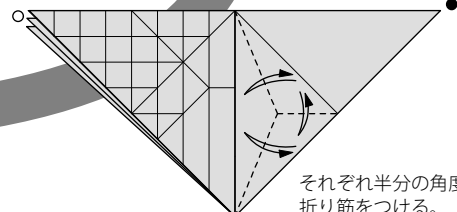

それぞれ半分の角度で折り筋をつける。

49

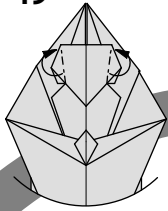

角を後ろに折る。

50

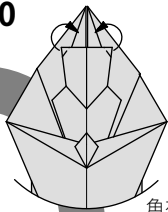

角を後ろに折る。

53

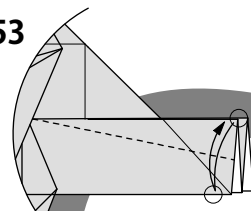

角が辺の上に来るように
折り筋を付ける。

54

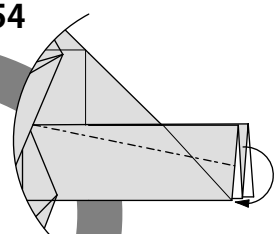

折り筋で中割り折り。

48

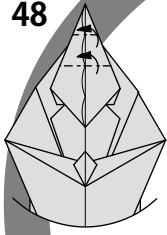

1/4の位置で後ろに
巻くように山折り。

51

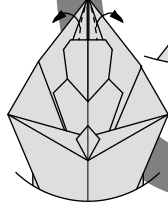

手前一枚を開いて
耳をつくる。

52

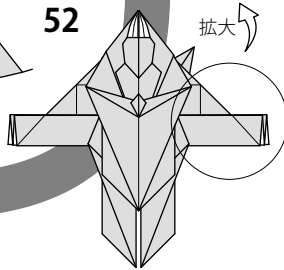

拡大

55

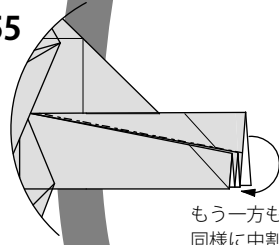

もう一方も53-54と
同様に中割り折り。

56

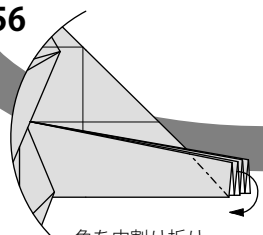

角を中割り折り。

途中

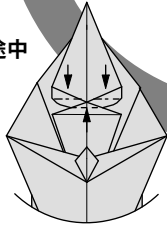

47

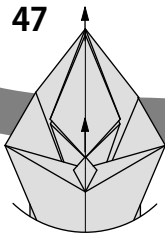

手前の部分を上にずらしていき
持ち上がったところをつぶす。

46

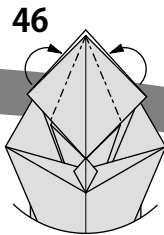

中割り折り。

45

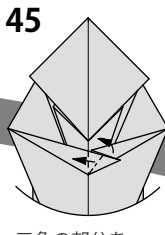

三角の部分をつぶすように折る。

44

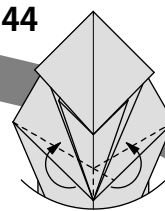

つまみ折り。

拡大

32

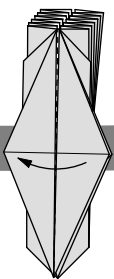

1枚折り返す。

33

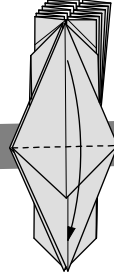

手前を下に折る

34

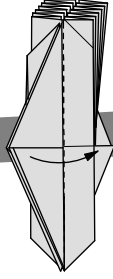

2枚折り返す。

35

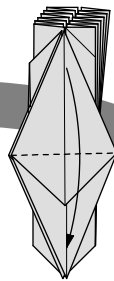

手前を下に折る

36

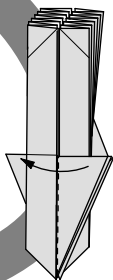

1枚折り返す。

43

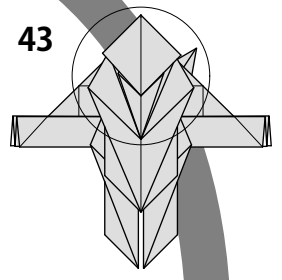

42

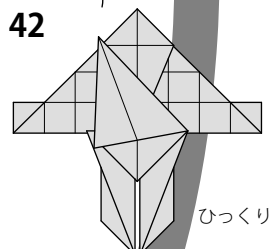

ひっくり返す。

38

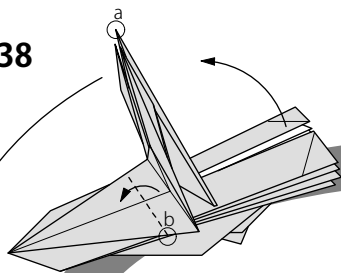

蛇腹部分を開きながら
手前にずらすように
起こしていく。

37

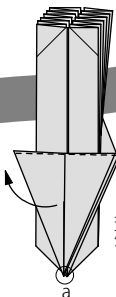

奥の一まとまりを
残して手前に起こす。

41

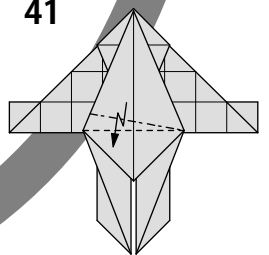

斜めにずらすように段折り。

途中

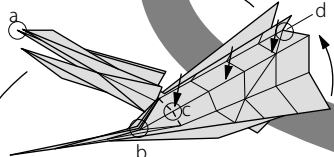

26でつけた中央付近の谷折り線で
蛇腹を一部平坦に潰しながら
起こす。

39

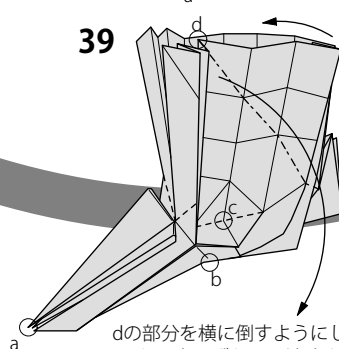

dの部分を横に倒すようにしながら折りたたむ。
(平らに少しずつ潰すように折る)

40

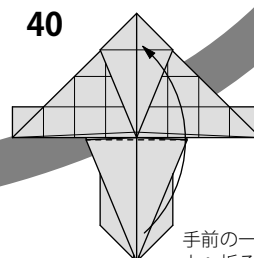

手前一枚を上へ折る。

59

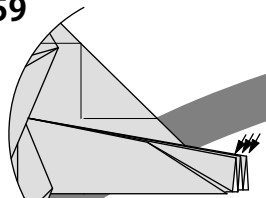

残りも56-58と同様にしずめ折り。

60

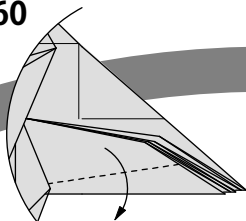

手前の一枚を下に折る。

61

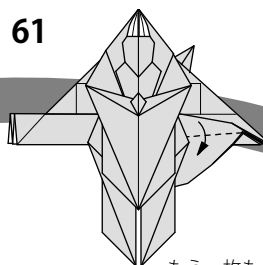

もう一枚も少しずらして下に折る。

62

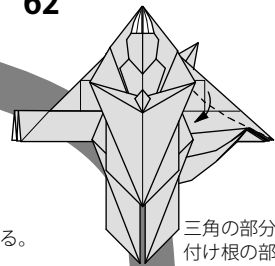

三角の部分も付け根の部分から下に折る。

58

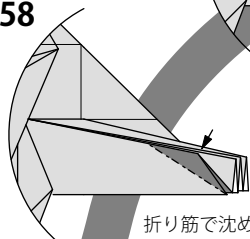

折り筋で沈め折り。

64

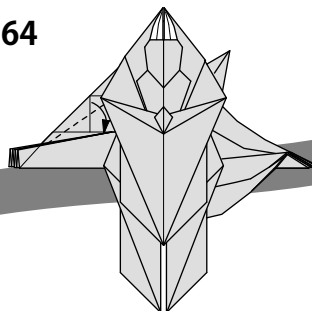

三角の部分を付け根の部分から下に折る。

63

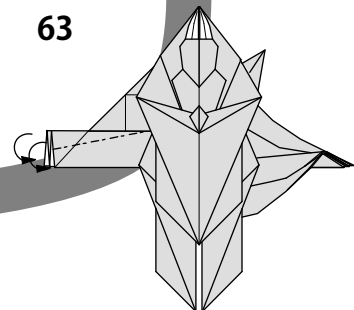

右手側も53-55と同様に中割り折り。

57

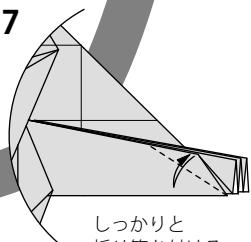

しっかりと折り筋を付ける。

65

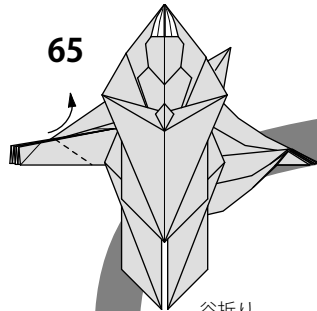

谷折り。

66

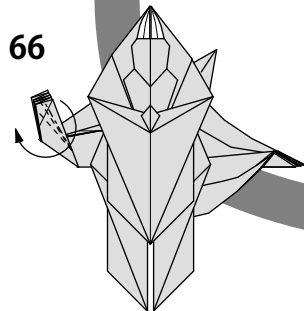

段折りを加えながら扇状に広げる。

67

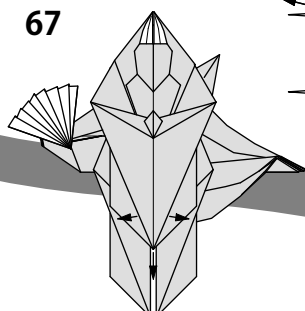

段の部分を左右と下方向にずらす。

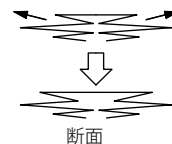

断面

68

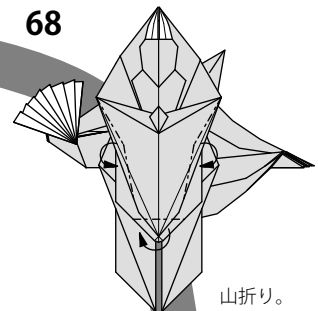

山折り。

75

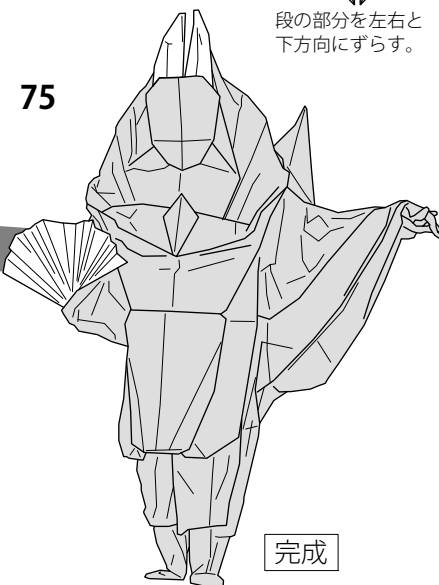

完成

69

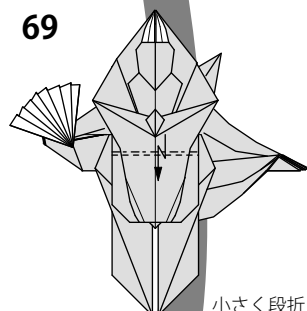

小さく段折り。

74

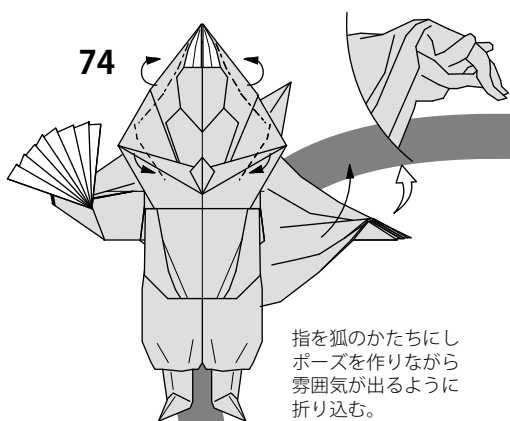

指を狐のかたちにしポーズを作りながら雰囲気が出るように折り込む。

73

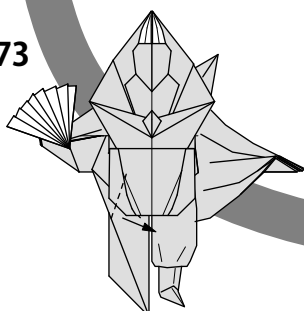

もう一方も70-72と同様に折る。

72

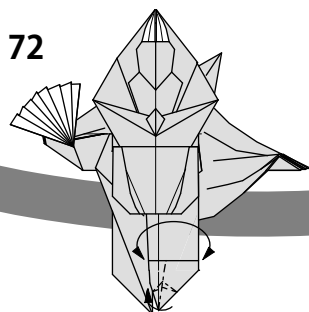

丸めるように立体化しながらかかとを折る。

71

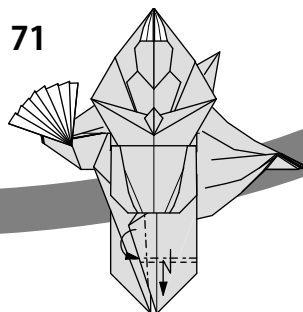

段折りしたあと側部を裏へ折る。

70

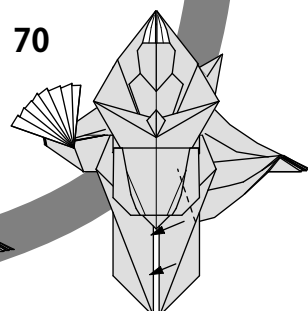

付け根の部分からずらすように折る。